

HIP-MITSU

Ausrüstung und schlüsselfertige Anlagen zum Auftragen von Hotmelt-Klebern

add value to your production

SCHLÜSSELFERTIGE LÖSUNGEN FÜR ETIKETTENHERSTELLER

Wie kann man Produktionskosten senken und gleichzeitig Mehrwert-Etiketten herstellen?

- 1. Beträchtliche Senkung der Produktionskosten und der Abfälle*
- 2. Klebstoffauftrag, nur wo erforderlich: ein großer Vorteil*
- 3. Eine Zunahme individuell gestalteter Produkte*
- 4. Herstellung von Mehrwert-Etiketten*

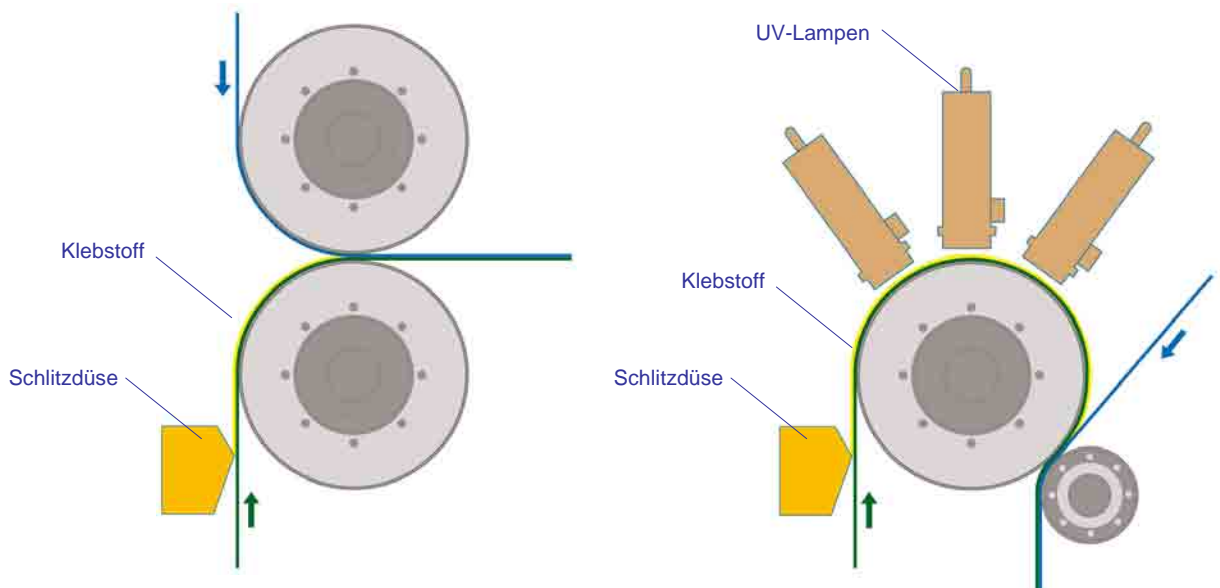

Schlitzdüsen für selbstklebende Etiketten

HIP-MITSU Schlitzdüsen für Hotmelt und UV-vernetzende Klebstoffe ermöglichen einen präzisen Klebstoffauftrag auf das Trägermaterial, ob bedrucktes oder Rohmaterial, oder auf den Liner. Sie können platzsparend installiert werden und ermöglichen eine breite Palette von Anwendungen, wie unten angeführt. Da sie nicht in Berührung mit der Walze arbeiten, sind keine zusätzlichen Einstellarbeiten für unterschiedliche Materialstärken notwendig. Der Auftragsbreitenwechsel erfolgt in wenigen Minuten. Das Auftragssystem arbeitet synchronisiert mit der Hauptlinie. Es ermöglicht ein sauberes und verschmutzungsfreies Arbeiten.



Auftragsanwendungen

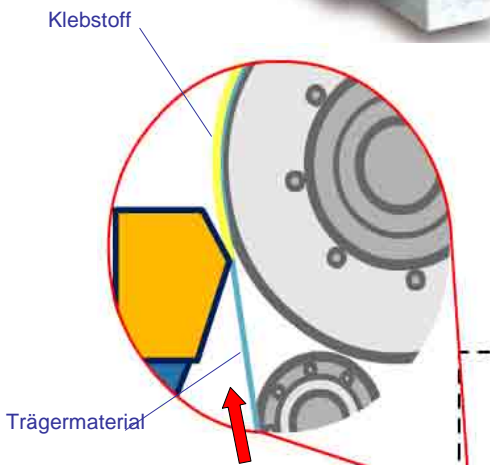
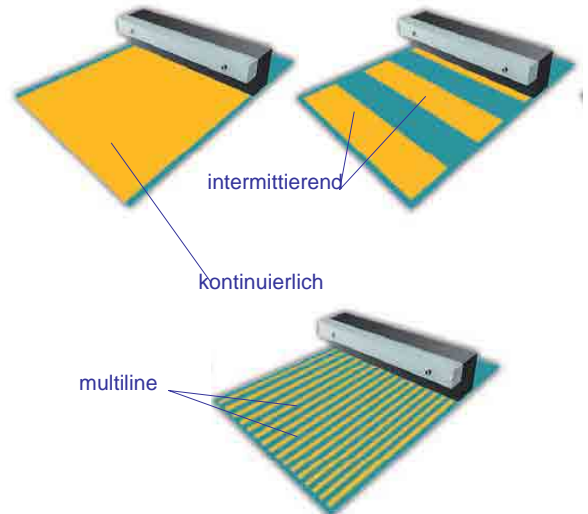

Beispiele für Auftragsmuster

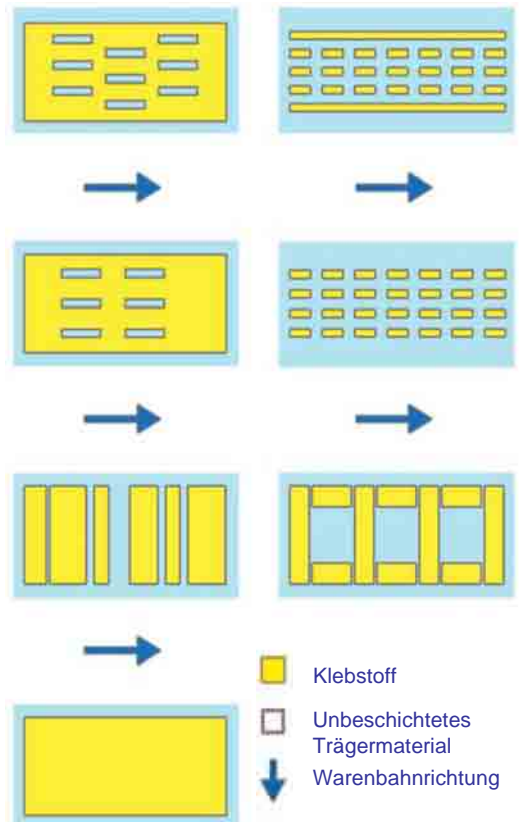

Mögliche Arbeitsstellungen der Schlitzdüse

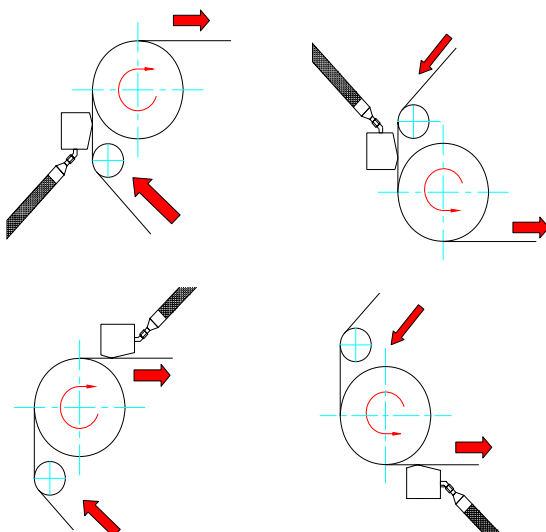

Web-Coater : "in-line" Lösung

HIP-MITSU "in-line" Lösung für Hotmelt und UV-vernetzende Hotmelt-Kleber können leicht in jeder vorhandenen oder auch neuen Druckmaschine für selbstklebende Etiketten integriert werden. Sie sind in allen gängigen Breiten für Druckmaschinen erhältlich und besonders zur online Herstellung von selbstklebenden Etiketten in Rollen geeignet. Die kompakte Einheit ist mit Transporthaken versehen, für einfachen und gefahrlosen Transport und Montage. Die "online" Lösung besteht aus Schlitzdüse, Zuleitungen, Schmelzer (Tankanlage oder Fassschmelzer), Kalandrier, Warenbahn-Spannungskontrolle, Antrieb rechts oder links, User Friendly-Schalttafel für eine benutzerfreundliche Maschinenführung. Diese Lösung eignet sich auch zur Installation von UV-Lampen anderer Hersteller.

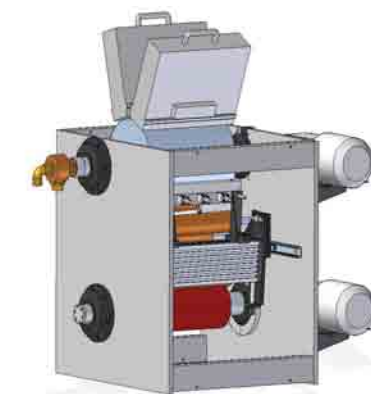
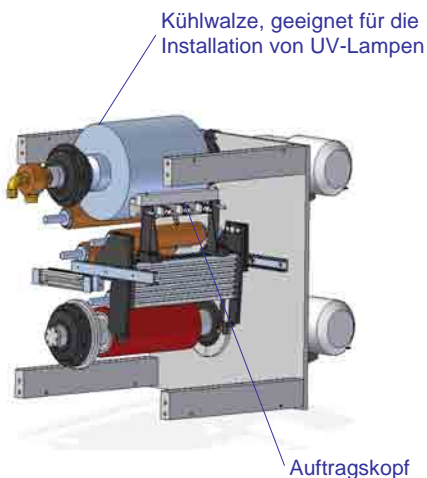

Web-Coater :
Integrierte Lösung mit UV-Lampen

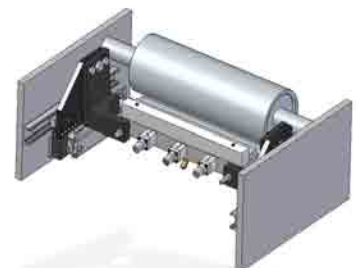

Web-Coater : kompakte Lösung zum
Auftrag von Hot-melt-Klebern

Schmelzanlagen für Schmelzkleber

TANKANLAGEN ZUM KONTINUIERLICHEN DAUERBETRIEB

Alle HIP-MITSU Tankanlagen eignen sich zur Anwendung von HOT-MELT und UV-vernetzenden Schmelzklebern in Blöcken oder Granulat.

Eine große Auswahl unterschiedlicher Baugrößen, versehen mit FEINMECHANISCHEN ZAHNRADPUMPEN, 2,5 bis 1000 kg/Std. SCHMELZLEISTUNG.

Das bedienerfreundliche Design ermöglicht eine SEHR EINFACHE BENUTZUNG des Systems und eine PROBLEMLOSE ANBINDUNG an die Hauptlinie.



FASSSCHMELZER – Modell DM 200 und DM 55

HIP-MITSU Faßschmelzer sind für HOT-MELT und UV-vernetzende Kleber geeignet. Modell DM 200 für 200-Liter-Verpackungen und Modell DM 55 für 55-Gallonen Verpackungen.

FASSSCHMELZER – Modell DM 20 und DM 5

HIP-MITSU Faßschmelzer sind für HOT-MELT und UV-vernetzende Kleber geeignet. Modell DM 20 für 20-Liter-Verpackungen und Modell DM 5 für 5-Gallonen Verpackungen.

Alle Ausführungen sind mit FEINMECHANISCHEN ZAHNRADPUMPEN ausgerüstet.

Das bedienerfreundliche Design ermöglicht eine SEHR EINFACHE BENUTZUNG des Systems und eine PROBLEMLOSE ANBINDUNG an die Hauptlinie.



Modell DM 20 und DM 5

Modell DM 200 und DM 55

MITSU USER FRIENDLY SYSTEM

Alle HIP-MITSU Schmelzanlagen können mit dem MITSU USER FRIENDLY SYSTEM ausgerüstet werden; das FLEXIBILITÄT und EINFACHE BEDIENUNG gewährleistet. Eine Änderung der Klebermenge erfolgt synchron mit der Eingabe der erforderlichen Parameter. Die richtige Klebermenge wird dadurch sichergestellt.

Außerdem garantiert das USER FRIENDLY System PRODUKTION OHNE ABFALL und DEUTLICHE SENKUNG DER PRODUKTIONSKOSTEN.

Working width (mm)	320
Adhesive Set Value (gr/sqm)	3,10
Adhesive Real (gr/sqm)	3,11
Line Speed (m/min)	310

Kundendienst

Kompetenzzentrum - Pilotanlagen zur Durchführung von Tests

HIP-MITSU- *Kompetenzzentrum*, ist mit fortschrittlichsten Technologien und *Produktionsanlagen* ausgestattet. Sie unterstützt ihre Kunden während der Entwicklungsphase und bietet die Möglichkeit mit eigenen Materialien, Schmelzklebern und Polymeren Versuche durchzuführen.

Jeden Tag ist es möglich an einem Open Hauses teilzunehmen. Auf dieser Weise lernen unsere Kunden alle HIP-MITSU Anlagen, Einrichtungen und Systeme unter reellen Arbeitsbedingungen kennen.

Eine komplette Hilfe für jede Phase des Projektes

- Polymer/Klebstoff Forschung
- Testdurchführung / Musterungen
- Project Engineering

Ausbildungskurse für Endbenutzer

HIP-MITSU bietet ihren Kunden komplette Ausbildungskurse, die aus Theorie und Praxis bestehen.

Vollständiges Lehrmaterial für jeden Kursteilnehmer, verfügbar in 5 Sprachen. Ausbildungskursen verfügbar für: *Maschinenmeister; Wartungstechniker im mechanischen und elektrischen Bereich.*

Periodische Wartungsdienst

Die Firma bietet verschiedene Wartungsprogramme an, die bei HIP-MITSU oder bei dem Endbenutzer stattfinden können.

Ersatzteile

HIP-MITSU arbeitet mit internationalen anerkannten Kurierdiensten zusammen. Dies gewährleistet schnellste Lieferung jedes Ersatzteiles.

Engmaschige Präsenz weltweit

HIP-MITSU hat lokal Präsenz weltweit durch ein Netzwerk von hoch erfahrenden Fachleuten, die eine schnelle und qualifizierte Antwort gewährleisten.



Installation und technische Unterstützung

Der von HIP-MITSU angebotene technische Kundendienst besteht aus Fachpersonal mit mehrjähriger Erfahrung. Wir stellen eine wirksame und professionelle Unterstützung für unsere Kunden während der Installation und beim technischen Unterstützung.

Das Arbeitsteam besteht aus: Senior-Verfahreningenieure; Junior-Verfahreningenieure
Wartungstechniker im mechanischem, elektrischen und elektronischen Bereich; Informatiker für PLC; Informatiker für PC.

HIP-MITSU: eine „Cappuccino„ Idee

HIP-MITSU Technologie ist eigentlich eine „Cappuccino" Idee : wie eine Tasse Kaffee unter Zugabe von Milch im Wert steigt, so kann sie den Wert ihrer Produkte steigern.



add value to your production

HEAD OFFICE

I - 31027 SPRESIANO (TV) Italy - Via A. Volta, 1
Tel. + 39 0422 887.566 r.a. - Fax + 39 0422 887.337 - <http://www.hip-mitsu.com> e-mail: info@hip-mitsu.com